

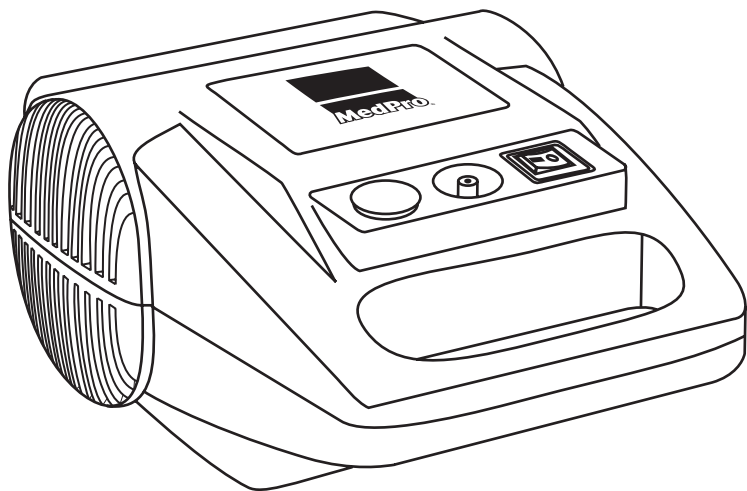



MedPro

NÉBULISEUR À COMPRESSEUR



Instructions

À lire attentivement avant d'utiliser ce nébuliseur. Conservez ce manuel afin de pouvoir le consulter au besoin.

Mises en garde importantes.....	1
Votre nébuliseur.....	4
Mise en place.....	5
Traitement.....	7
Instructions de nettoyage.....	9
Instructions de désinfection.....	10
Entretien et réparations.....	11
Garantie limitée de 1 an.....	12
Spécifications techniques.....	13

Ce nébuliseur est conçu pour permettre aux médicaments prescrits par votre médecin d'atteindre vos bronches de façon efficace. Bien entretenu, il vous procurera plusieurs années de traitement fiable.

Cet appareil sert au traitement de maladies respiratoires. Il crée un jet d'air comprimé qui, lorsqu'il pénètre la chambre de nébulisation, transforme les médicaments liquides en une fine brume facile à inhaler. Vous ne devez utiliser cet appareil que sous les directives d'un médecin, avec le médicament prescrit par ce dernier.

Nous vous recommandons de lire ce manuel en entier afin de bien comprendre le fonctionnement de cet appareil. Évitez d'utiliser ce nébuliseur pour tout autre usage que celui pour lequel il a été conçu.

LISEZ BIEN TOUTES LES MISES EN GARDE SUIVANTES AVANT D'UTILISER LE NÉBULISEUR.

Le non-respect de ces consignes pourrait causer des blessures ou endommager le nébuliseur.

 **AVERTISSEMENT:** NE PAS UTILISER plus de 20 minutes à la fois. Permettre une pause d'au moins 40 minutes entre chaque utilisation. Un emploi de plus de 20 minutes ou le non-respect de cet avertissement peut entraîner une surchauffe du moteur et endommager cet appareil.

Mises en garde concernant le produit

1. Pour réduire les risques d'électrocution : tenir cet appareil loin de l'eau. Ne jamais mettre le cordon d'alimentation ou l'appareil dans quelque liquide que ce soit. Ne pas utiliser en se baignant. S'il advenait qu'il tombe dans l'eau, ne tentez pas de le prendre : débranchez-le aussitôt.
2. Ne jamais faire fonctionner l'appareil si une de ses composantes est endommagée (incluant le cordon d'alimentation) ou s'il a été submergé dans l'eau.
3. Cet appareil ne doit pas être utilisé près d'une source de gaz inflammables, d'oxygène ou d'aérosols.
4. Débranchez l'appareil de son alimentation électrique avant de le nettoyer ou de le remplir, ainsi qu'immédiatement après chaque utilisation.
5. N'utilisez pas cet appareil avec des accessoires autres que ceux fournis : cela pourrait l'endommager.

Afin de réduire les risques de blessures sérieuses ou mortelles dues à l'électrocution, au feu, à des brûlures ou à des dommages à l'appareil :

6. Avant l'utilisation, vérifiez l'étiquette portant le numéro de série, situé sous l'appareil. Assurez-vous que le courant et la tension qui y sont indiqués correspondent au courant et à la tension disponibles.
7. Tenez tous les cordons d'alimentation loin des surfaces chauffantes. Ne surchargez pas les prises murales et n'utilisez pas de rallonge.
8. Ne jamais échapper ou insérer un objet dans les ouvertures du compresseur.
9. Ne pas ouvrir ou démonter ce produit, ni vaporiser de liquide dans le boîtier. En cas de problème, consultez un centre de services pour appareils médicaux.
10. Ne jamais utiliser ce nébuliseur en conduisant.
11. Recommandations concernant les perturbations électromagnétiques et/ou radioélectriques :
 - a) N'utilisez pas d'appareil personnel de télécommunication (téléphone cellulaire, radio bande publique) alors que le compresseur est en marche.
 - b) Notez l'emplacement des émetteurs autour de vous (radio, télévision, micro-ondes, etc.) et évitez d'utiliser le compresseur près de ces appareils.
 - c) Débranchez toujours le compresseur après usage.
 - d) Modifier le compresseur, ou y ajouter d'autres accessoires, peut le rendre plus susceptibles aux interférences.
 - e) Ne bloquez jamais les ouvertures d'air du compresseur par des objets ou par sa position.

⚠ Précautions concernant l'appareil et ses accessoires

12. Ne partagez pas le tube à air et les accessoires.
 13. Afin de réduire les risques de prolifération bactérienne, d'infections ou de contamination : après chaque traitement, nettoyez et séchez méticuleusement tous les accessoires et composantes tel que décrit dans ce manuel. Assurez-vous de bien assécher toute condensation ou humidité dans le tube à air.
 14. Il ne suffit pas de nettoyer l'appareil après le traitement. Les accessoires doivent aussi être désinfectés et stérilisés entre les traitements afin de prévenir des maladies sérieuses ou fatales dues à leur contamination.
 15. N'utilisez jamais un tube dont l'embout est bouché. Une obstruction de l'embout diminue la qualité et l'efficacité du traitement en réduisant (parfois jusqu'à zéro) la quantité d'aérosol produite. Si cela se produit, remplacez le tube par un autre du même modèle.
 16. Il est nécessaire de bien superviser l'utilisation de cet appareil par (ou à proximité) d'enfants ou de personnes souffrant d'une incapacité physique ou mentale. Ne jamais l'utiliser lorsque endormi ou somnolent.
 17. Cet appareil comporte des petites pièces qui présentent un risque d'étouffement pour les jeunes enfants. Le tube à air présente aussi un risque de strangulation.
- ⚠ ATTENTION : Surveillez toujours de près un enfant qui utilise cet appareil. Ne laissez jamais un enfant seul durant le traitement.**
18. Les enfants âgés de moins de 3 ans, ainsi que toute personne qui est incapable d'utiliser cet appareil avec l'embout buccal avec de l'aide, doit utiliser un masque.
 19. Avant le traitement, vérifiez que le tube et les accessoires tiennent fermement en place. Un mauvais assemblage peut affecter le flot de médicament et donc diminuer l'efficacité du traitement.

COMPRESSEUR

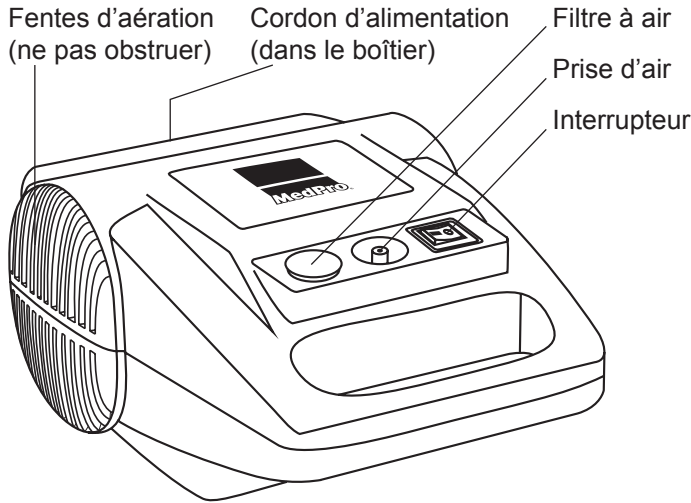

CHAMBRE DE NÉBULISATION ET ACCESSOIRES

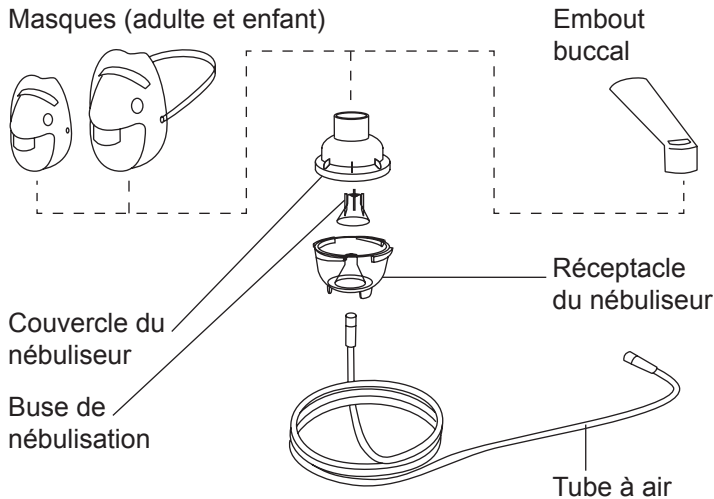

NOTE : avant d'utiliser cet appareil pour la première fois, vérifiez que toutes les pièces illustrées sont présentes. Si une pièce est manquante, communiquez avec le détaillant où vous l'avez acheté.

Il est toujours prudent d'avoir un tube et des accessoires de rechange sous la main, au cas où une pièce deviendrait sale, endommagée ou perdue. Pour savoir comment vous en procurer, demandez à votre pharmacien ou visitez : www.amgmedical.com

1. Lavez vos mains à l'eau tiède savonneuse, puis séchez-les complètement avec une serviette propre.
2. Placez le compresseur sur une surface propre, sans poussière, stable et non-encombrée. **Note : vérifiez l'état du filtre à air chaque mois ou après 10 à 12 traitements. Remplacez-le s'il est sale, obstrué ou humide.**

⚠ **Le tube et les accessoires ne sont PAS stériles au moment de l'achat.**

3. Assurez-vous que le tube et les accessoires ont été nettoyés et/ou désinfectés avant d'utiliser le nébuliseur pour la première fois, ainsi qu'après le dernier traitement de la journée, tel que décrit à la page 9.

4. Retirez le couvercle du nébuliseur, tel qu'illustré, en le tournant dans le sens anti-horaire.

5. À l'aide d'un compte-gouttes ou d'une seringue, déposer le médicament prescrit dans le réceptacle du nébuliseur. Ne pas excéder 8 ml par traitement.

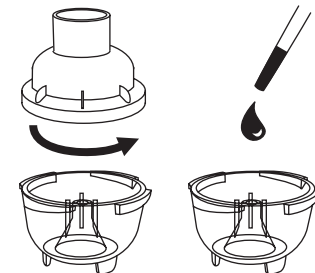

6. Fermez le couvercle du nébuliseur et tournez-le dans le sens horaire pour le verrouiller.

7. Si vous utilisez un masque, installez-le fermement sur le couvercle du nébuliseur, tel qu'illustré.
8. Si vous utilisez un embout buccal, installez-le fermement sur le couvercle du nébuliseur, tel qu'illustré.

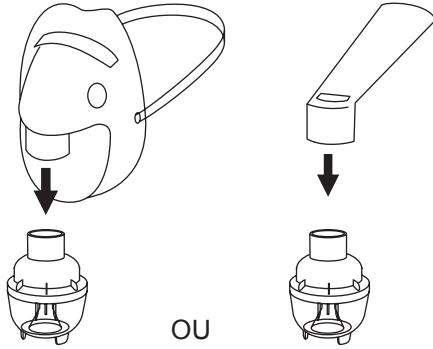

9. Insérez fermement la prise d'air, située à l'avant du compresseur, dans une des extrémités du tube à air. Assurez-vous que l'embout du tube recouvre complètement la prise à air. Le tube est conçu pour y tenir serré.

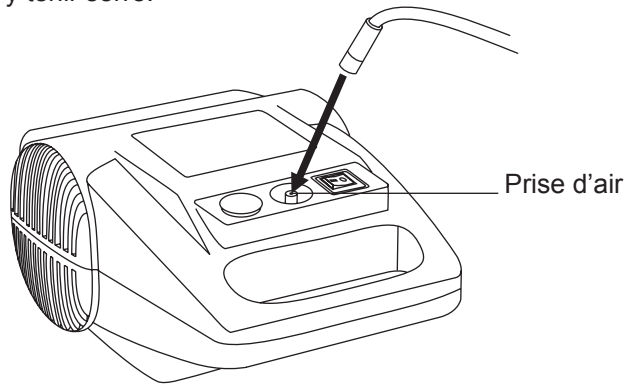

10. Insérez fermement le tube situé sous le réceptacle du nébuliseur dans l'autre embout du tube à air, tel qu'illustré.

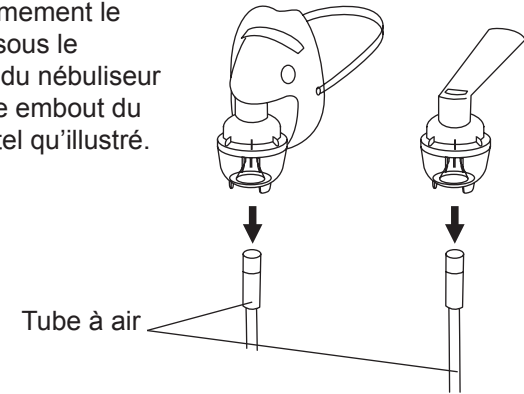

1. Sortez le cordon d'alimentation de son rangement et branchez-le dans une prise murale.
2. Repérez l'interrupteur situé à l'avant de l'appareil, puis mettez-le en position de marche.

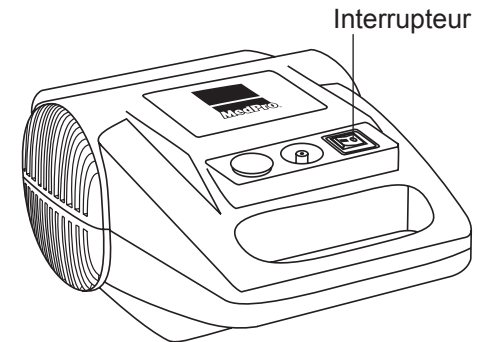

- Vérifiez si de l'humidité fuit au niveau des branchements et resserrez-les au besoin.
- Placez le haut du nébuliseur près de votre nez. Si vous utilisez un masque, installez-le sur votre visage, tel qu'illustré. Si vous utilisez un embout buccal, placez-le dans votre bouche, tel qu'illustré.

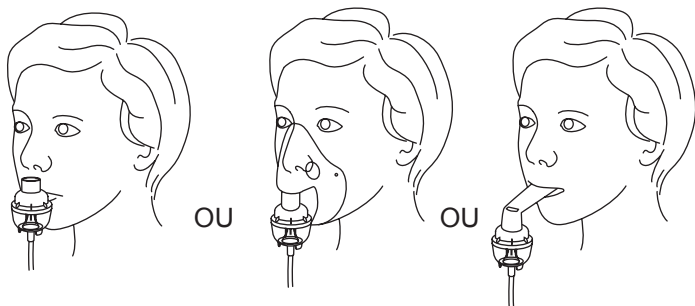

- Inhalez la brume médicamenteuse.
- Lorsqu'il ne reste plus de médicament dans le nébuliseur, mettez l'interrupteur en position d'arrêt.

NOTE : Pour de meilleurs résultats, prenez une pause de 40 minutes après chaque 20 minutes d'utilisation.

- Débranchez le cordon d'alimentation et rangez-le dans la cavité prévue à cet effet.
- Retirez le tube et désassemblez les accessoires.
- Nettoyez et stérilisez le tube et les accessoires.

⚠ AVERTISSEMENT: NE PAS UTILISER plus de 20 minutes à la fois. Permettre une pause d'au moins 40 minutes entre chaque utilisation. Un emploi de plus de 20 minutes ou le non-respect de cet avertissement peut entraîner une surchauffe du moteur et endommager cet appareil.

- Retirez le tube à air du compresseur et du réceptacle du nébuliseur.
- Si vous remarquez de l'humidité ou de la condensation dans le tube à air, replacez-le sur la prise d'air (sans les accessoires) et laissez fonctionner le compresseur de 2 à 3 minutes, afin que l'air chaud du compresseur assèche le tube. Vous pouvez aussi suspendre le tube à air, les embouts vers le bas, pour permettre à l'humidité de s'échapper. Essayez l'extérieur du tube avec un linge propre.
- Désassemblez les accessoires.
- Lavez les accessoires dans de l'eau chaude additionnée de savon liquide pour vaisselle. **NE LAVEZ PAS LE TUBE À AIR.**
- Rincez abondamment les accessoires à l'eau chaude et secouez-les pour en égoutter l'eau.
- Laissez sécher les accessoires à l'air libre sur un linge propre et sans charpies, ou essuyez-les avec ce dernier. Réassemblez les pièces du nébuliseur lorsqu'elles sont sèches et rangez-les jusqu'au prochain traitement.
- Vous pouvez aussi mettre les accessoires dans la partie supérieure de votre lave-vaisselle. Les masques ne peuvent toutefois pas être lavés au lave-vaisselle. **N'Y LAVEZ PAS LE TUBE À AIR.** placez les pièces à laver dans un panier pour lave-vaisselle, puis placez ce dernier dans la partie supérieure du lave-vaisselle. Retirez et séchez les accessoires dès que le cycle de lavage est terminé.

1. Nettoyez les pièces et accessoires tel que décrit à la page 9. À tous les deux jours de traitement, faites-les tremper durant une heure dans une solution de 1 partie de vinaigre blanc pour 3 parties d'eau chaude du robinet. **NE FAITES PAS TREMPER LE TUBE À AIR.** Vous pouvez aussi utiliser un désinfectant conçu pour les appareils respiratoires, que vous diluerez selon les instructions du fabricant.
 2. Rincez abondamment les accessoires à l'eau chaude et séchez-les avec un linge propre et sans charpies. Jetez ensuite la solution de vinaigre.
 3. Le tube à air et les accessoires doivent être entreposés de façon appropriée, et être stérilisés régulièrement.
-  **Le tube et les accessoires ne doivent être utilisés que par une seule personne. Ne les partagez pas avec d'autres personnes.**
4. Pour nettoyer le compresseur, essuyez-le avec un linge propre et humide.

Le filtre à air, situé sur à l'avant de l'appareil, est blanc ou jaune lorsqu'il est neuf. Après un certain nombre d'utilisations, il devient gris, signifiant qu'il doit être remplacé. Un filtre neuf peut durer jusqu'à 500 heures d'utilisation avant de devoir être remplacé. Il devra aussi être remplacé s'il devient obstrué ou mouillé. Pour remplacer le filtre à air, assurez-vous d'abord que le compresseur n'est pas en marche. Retirez le couvercle du filtre à air, retirez-en ensuite le filtre puis remplacez-le par un filtre neuf. Remettez le couvercle en place.

NOTE : ne tentez pas de laver et réutiliser les filtres à air. N'utilisez pas d'autre objet ou substance pour remplacer le filtre : cela pourrait endommager le compresseur.

N'utilisez jamais ce nébuliseur s'il est mal ou partiellement assemblé, ou s'il est endommagé. N'utilisez que des pièces, accessoires et tubes MedPro. L'utilisation de toute autre pièce pourrait endommager l'appareil ou en altérer le fonctionnement. Pour en savoir plus sur comment vous procurer des accessoires de rechange, visitez: www.amgmedical.com ou consultez votre pharmacien. Ne tentez jamais d'ouvrir ou de désassembler le compresseur : cela en annulerait la garantie. Les réparations et l'entretien doivent être confiés à un technicien.

A.M.G. Medical Inc. garantit ce produit contre tout défaut matériel ou de fabrication pour une période de une (1) année. Toute modification, usage abusif ou impropre, ou dommage accidentel annule cette garantie.

Pour remplacement ou réparations en vertu de cette garantie, veuillez communiquer avec nous au **1-800-363-2381** (du lundi au vendredi, de 8 h 30 à 5 h HNE).

Dimensions
(compresseur seulement): 22,2 cm x 16,1 cm x 10 cm

Poids
(compresseur seulement): 1,95 kg

Alimentation électrique: 115-120V / 60Hz

Énergie consommée: 0,6A / 68 W (charge normale)

Taille des particules: 0,5µm à 5µm

Conditions d'utilisation

Température ambiante: 10°C ~ 40°C (50°F ~ 104°F)

Humidité ambiante: 30% à 70% RH

Pression ambiante: 86 à 106 kPa (12,5 à 15,3 psi)

Transport / Rangement

Température ambiante: -25°C ~ 70°C (-13°F ~ 158°F)

Humidité ambiante: 10% à 90% RH

Pression ambiante: 86 à 106 kPa (12,5 à 15,3 psi)

Classe et type: Classe II
double isolation
Type B



Cycle d'utilisation: Marche 20 min. / Arrêt 40 min.

Questions? Commentaires?
1-800-363-2381 • www.amgmedical.com

Made and printed in China for / Fabriqué et imprimé en Chine pour :



A.M.G. Medical Inc. 8505 Dalton, Montréal, QC H4T 1V5
Canada • **1-800-363-2381**

Distributed in the USA by / Distribué aux É.-U par :

AMG Medical, Inc. (USA) 8396 State Route 9, West Chazy, NY 12992
USA • **1-888-412-4992**



**27VM
E466777**

**ÉQUIPEMENT MÉDICAL
CONCERNANT LES RISQUES DE
CHOC ÉLECTRIQUES, FEUX,
ET BRIS MÉCANIQUES SEULEMENT
CONFORMÉMENT À UL60601-1
ET CAN/CSA C22.2 NO. 601.1**